

hp+ Reference Guide

Manuel de référence

Guía de referencia

2

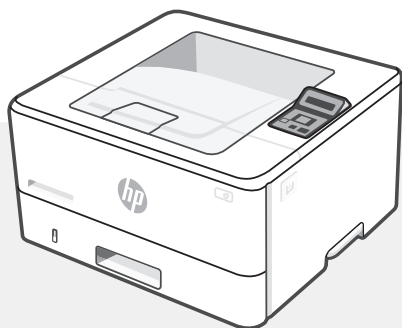

HP LaserJet Pro
4001ne/dne/dwe series

Front

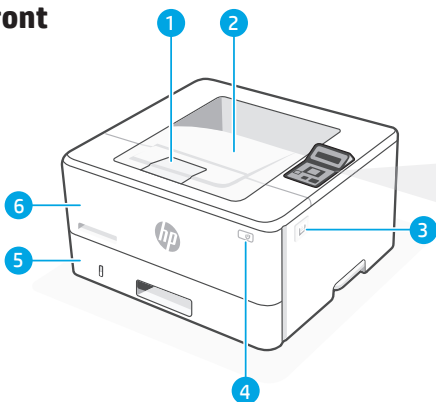



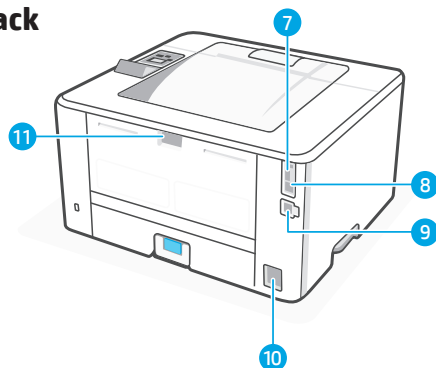



Back



For more printer specific information, visit hp.com/support/lj4001-4004plus

Control panel

- 
Ready light
 Green. Ready to print. Blinks when printing.
- 
Attention light
 Amber. Blinks when printer requires user attention.
- 
OK button
 Open control panel menus, select menu options, or clear select errors.
- 
Left/Right Arrow button
 Navigate menus or increase values.
- 
Back Arrow button
 Return to a previous menu or exit.
- 
Wireless button*
 Access the wireless menu. Indicates wireless connection status.
- 
Cancel button

* Wireless model only

Printer features

Front

- 1 Output tray extender
- 2 Output tray
- 3 Access toner cartridge
- 4 Power button
- 5 Tray 2
- 6 Tray 1/Toner access door

Back

- 7 USB port for job storage
- 8 USB port for computer connection
- 9 Ethernet port
- 10 Power connection
- 11 Rear door

Help and tips for Wi-Fi and connectivity

If the software is unable to find your printer during setup, check the following conditions to resolve the issue.

Potential Issue	Solution
Printer Wi-Fi setup mode timed out	<p>If the Wi-Fi light on the control panel is not blinking blue, the printer might not be in Wi-Fi setup mode. Restart Wi-Fi setup mode:</p> <ol style="list-style-type: none"> On the control panel, select Setup > Network Setup > Restore Network Settings. The wireless light will begin blinking. Wait for one minute. Open the printer software and try connecting again.
Computer too far from printer	Move your computer closer to the printer. Your computer might be out of range of the printer's Wi-Fi signal.
Computer connected to a Virtual Private Network (VPN) or remote work network	<p>Disconnect from a VPN before installing HP printer software. Connect to the VPN again after finishing printer setup.</p> <p>Note: Consider your location and the security of the Wi-Fi network before disconnecting from a VPN.</p>
Wi-Fi turned off on computer (computer connected by Ethernet)	If your computer is connected by Ethernet, turn on the computer's Wi-Fi while setting up the printer.

Do not use USB for setup



Printers with a label covering the USB port must be set up with a network connection.

This will make sure you receive all available offers for your printer. After setup, you can print using a USB cable if needed, but the printer must also remain connected to the Internet.

About HP+

HP+ is a smart printing system that provides exclusive benefits and features. For HP+ printers to function as expected, you must:



Create or sign in to an HP account

- Keep the printer connected to the Internet
- Use only Original HP toner

Learn more about HP+ features during printer setup or at hp.com/plus.



Exclusive HP+ Support

Get exclusive support for your HP+ printer by contacting our experts.

*Support varies by country/region.
Visit website for more information.





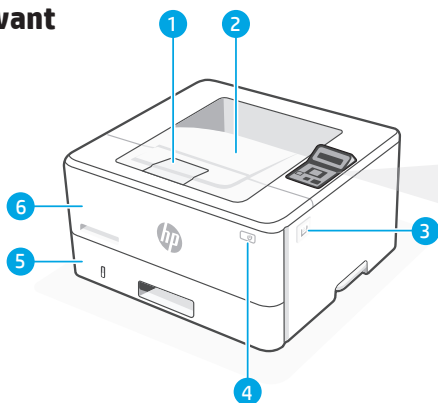
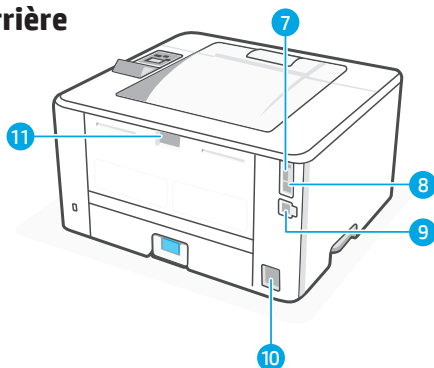



hp.com/plus-pro-support

Avant**Arrière**

Pour obtenir plus d'informations spécifiques sur l'imprimante, rendez-vous sur hp.com/support/lj4001-4004plus

Panneau de commande

-  **Voyant Prêt**
Vert. Prêt à imprimer.
Clignote lors de l'impression.
-  **Voyant Attention**
Orange. Clignote lorsque l'imprimante requiert l'intervention de l'utilisateur.
-  **Bouton OK**
Ouvrir les menus du panneau de commande, sélectionner les options de menu ou effacer certaines erreurs.
-  **Bouton Flèche gauche/droite**
Naviguer dans les menus ou augmenter les valeurs.
-  **Bouton Flèche Retour**
Revenir à un menu précédent ou quitter.
-  **Bouton Sans fil***
Accéder au menu sans fil. Indique l'état de la connexion sans fil.
-  **Bouton Annuler**

Caractéristiques de l'imprimante

*Modèle sans fil uniquement

Avant

- 1 Bras d'extension du bac de sortie
- 2 Bac de sortie
- 3 Accès aux cartouches de toner
- 4 Bouton d'alimentation
- 5 Bac 2
- 6 Bac 1/Porte d'accès au toner

Arrière

- 7 Port USB pour le stockage des tâches
- 8 Port USB pour la connexion à l'ordinateur
- 9 Port Ethernet
- 10 Branchement de l'alimentation
- 11 Porte arrière

Aide et conseils relatifs au Wi-Fi et à la connectivité

Si le logiciel ne parvient pas à détecter votre imprimante lors de la configuration, vérifiez les conditions suivantes pour résoudre le problème.

Problème potentiel	Solution
Délai d'attente du mode de configuration Wi-Fi de l'imprimante dépassé	Si le voyant Wi-Fi du panneau de commande ne clignote pas en bleu, l'imprimante n'est peut-être pas en mode de configuration Wi-Fi. Redémarrez le mode de configuration Wi-Fi : <ol style="list-style-type: none"> À partir du panneau de commande, sélectionnez Configuration > Configuration du réseau > Restaurer les paramètres réseau. Le voyant sans fil se met à clignoter. Patientez une minute. Ouvrez le logiciel de l'imprimante et essayez à nouveau de vous connecter.
L'ordinateur est trop loin de l'imprimante	Rapprochez votre ordinateur de l'imprimante. Il est possible que votre ordinateur soit en dehors de la portée du signal Wi-Fi de l'imprimante.
L'ordinateur est connecté à un réseau privé virtuel (VPN) ou à un réseau distant	Déconnectez-vous du VPN avant d'installer le logiciel de l'imprimante HP. Reconnectez-vous au VPN une fois la configuration de l'imprimante terminée. <p>Remarque : Tenez compte de votre emplacement et de la sécurité du réseau Wi-Fi avant de vous déconnecter d'un VPN.</p>
Wi-Fi désactivé sur l'ordinateur (ordinateur connecté par Ethernet)	Si votre ordinateur est connecté par câble Ethernet, activez le Wi-Fi de l'ordinateur pendant la configuration de l'imprimante.

Ne pas utiliser de câble USB pour la configuration



Les imprimantes dotées d'une étiquette recouvrant le port USB doivent être configurées via une connexion réseau. Cela vous permettra de recevoir toutes les offres disponibles pour votre imprimante. Une fois la configuration terminée, vous pouvez imprimer à l'aide d'un câble USB, mais l'imprimante doit tout de même rester connectée à Internet.

À propos de HP+

HP+ est un système d'impression intelligent qui offre des avantages et des fonctionnalités exclusifs. Pour qu'une imprimante HP+ fonctionne correctement, vous devez :



- Créer un compte HP ou vous y connecter ;
- maintenir l'imprimante connectée à Internet ;
- utiliser uniquement du toner HP.

Plus d'informations sur les fonctionnalités HP+ sont disponibles lors de la configuration de l'imprimante ou sur hp.com/plus.

Assistance exclusive HP+



Bénéficiez d'une assistance exclusive pour votre imprimante HP+ en contactant nos experts.

*L'assistance varie selon le pays/la région. Rendez-vous sur le site Web pour plus d'informations.



hp.com/plus-pro-support

Parte delantera

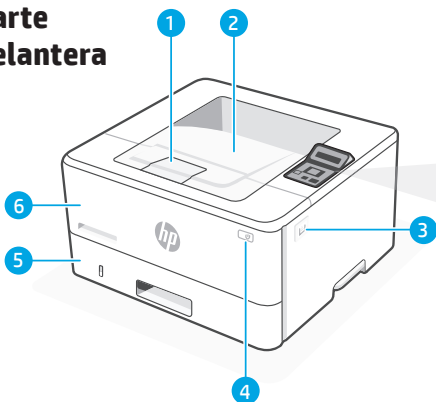



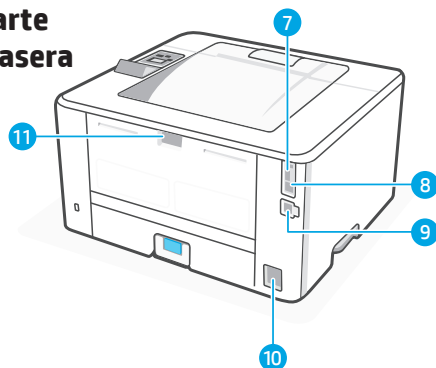



Parte trasera



Para obtener más información específica sobre la impresora, visite hp.com/support/lj4001-4004plus

Panel de control

-  Luz **Preparada**
Verde. Preparada para imprimir. Parpadea al imprimir.
-  Luz **Atención**
Ámbar. Parpadea cuando la impresora requiere la atención del usuario.
-  Botón **OK**
Abrir los menús del panel de control, seleccionar las opciones del menú o borrar los errores seleccionados.
-  Botón de **flecha a la izquierda o derecha**
Navegar por los menús o aumentar los valores.
-  Botón de **flecha hacia atrás**
Volver a un menú anterior o salir.
-  Botón **Inalámbrico***
Acceder a menú inalámbrico. Indica el estado de la conexión inalámbrica.
-  Botón **Cancelar**

* Solo modelos inalámbricos

Características de la impresora

Parte delantera

- 1 Extensor de la bandeja de salida
- 2 Bandeja de salida
- 3 Acceso al cartucho de tóner
- 4 Botón de encendido
- 5 Bandeja 2
- 6 Puerta de acceso a la bandeja 1/tóner

Parte trasera

- 7 Puerto USB para almacenamiento de trabajos
- 8 Puerto USB para conexión del ordenador
- 9 Puerto Ethernet
- 10 Conexión de alimentación
- 11 Puerta trasera

Ayuda y consejos para Wi-Fi y conectividad

Si el software no puede encontrar su impresora durante la configuración, compruebe las siguientes condiciones para resolver el problema.

Posible problema	Solución
Se ha agotado el tiempo de espera del modo de configuración Wi-Fi de la impresora	Si la luz de Wi-Fi en el panel de control no parpadea en azul, es posible que la impresora no esté en modo de configuración de Wi-Fi. Reinicie el modo de configuración de Wi-Fi: <ol style="list-style-type: none"> 1. En el panel de control, seleccione Configuración > Configuración de red > Restaurar configuración de red. La luz de indicación inalámbrica comenzará a parpadear. 2. Espere un minuto. Abra el software de la impresora e intente volver a conectarse.
Ordenador demasiado lejos de la impresora	Acerque el ordenador a la impresora. Puede que el ordenador esté fuera del alcance de la señal Wi-Fi de la impresora.
Ordenador conectado a una red privada virtual (VPN) o a una red de trabajo remota	Desconéctese de la VPN antes de instalar el software de la impresora HP. Conéctese de nuevo a la VPN tras finalizar la configuración de la impresora. Nota: Tenga en cuenta su ubicación y la seguridad de la red Wi-Fi antes de desconectarse de una VPN.
Wi-Fi desactivada en el ordenador (ordenador conectado por Ethernet)	Si su ordenador está conectado por Ethernet, active la Wi-Fi del ordenador mientras configura la impresora.

No utilice USB para la configuración



Las impresoras con una etiqueta que cubra el puerto USB deben configurarse con una conexión de red. Esto asegurará que reciba todas las ofertas disponibles para su impresora. Después de la configuración, puede imprimir utilizando un cable USB si es necesario, pero la impresora también debe permanecer conectada a Internet.

Acerca de HP+

HP+ es un sistema de impresión inteligente que proporciona ventajas y funciones exclusivas. Para que las impresoras HP+ funcionen como se espera, debe:



- Crear o iniciar sesión en una cuenta HP
- Mantener la impresora conectada a Internet
- Utilizar solo tóner original de HP

Puede obtener más información sobre las funciones de HP+ durante la configuración de la impresora o en hp.com/plus.

Soporte exclusivo para HP+



Obtenga soporte exclusivo para su impresora HP+ poniéndose en contacto con nuestros expertos.

*El soporte varía según el país/región. Visite el sitio web para obtener más información.



hp.com/plus-pro-support

© Copyright 2022 HP Development Company, L.P.

Reproduction, adaptation or translation without prior written permission is prohibited, except as allowed under the copyright laws.

The information contained herein is subject to change without notice.

The only warranties for HP products and services are set forth in the express warranty statements accompanying such products and services. Nothing herein should be construed as constituting an additional warranty. HP shall not be liable for technical or editorial errors or omissions contained herein.

La reproduction, l'adaptation ou la traduction sans autorisation écrite préalable est interdite, sauf dans le cadre des lois sur le droit d'auteur.

Les informations contenues dans ce document peuvent être modifiées sans préavis.

Les seules garanties pour les produits et services HP sont décrites dans les déclarations de garantie expresse qui accompagnent ces produits et services. Les informations contenues dans ce document ne constituent en aucun cas une garantie supplémentaire. HP n'est pas responsable des erreurs d'ordre technique ou éditorial ou des omissions contenues dans ce document.

EN FR ES



2Z599-90019